



# Traffic Red EDITION

## RENAULT TRUCKS

[reault-trucks.it](https://reault-trucks.it)



**RENAULT  
TRUCKS**

# Sulla strada con Renault Trucks

**Guidare un veicolo Renault Trucks significa scegliere un partner affidabile e pronto ad offrirvi supporto ogni volta che ne avete bisogno.**

Ciò significa poter adottare le migliori soluzioni tecniche ed economiche che solo un gruppo globale può offrire.

Significa inoltre poter scegliere veicoli funzionali, efficienti e confortevoli.

Significa anche scegliere tecnologie facili da usare, collaudate, testate e idonee a semplificare il compito del trasportatore.

Si tratta di creare legami forti, cordiali e duraturi.

Significa essere ascoltati e ben consigliati.

**Ma soprattutto significa fare la scelta giusta.**



## → Pionieri dal 1894

Nel 1894 Marius Berliet progettò il suo innovativo motore monocilindrico, che montò sulla sua prima vettura l'anno successivo. Nel 1898, Louis Renault fondò poi l'azienda Renault Frères. Due date che segnano l'inizio della grande avventura industriale di Renault Trucks, che sfocerà nella fusione di Berliet e Saviem (la divisione veicoli pesanti di Renault) nel 1978. Un'avventura segnata da innovazioni come ad esempio il primo camion dotato di un motore elettrico nel 1923 e una cabina con pavimento interamente piatto nel 1990. Dunque una tradizione di innovazione pluridecennale che arriva fino ai nostri giorni e che offre a imprese e trasportatori i vantaggi di un costante aggiornamento.

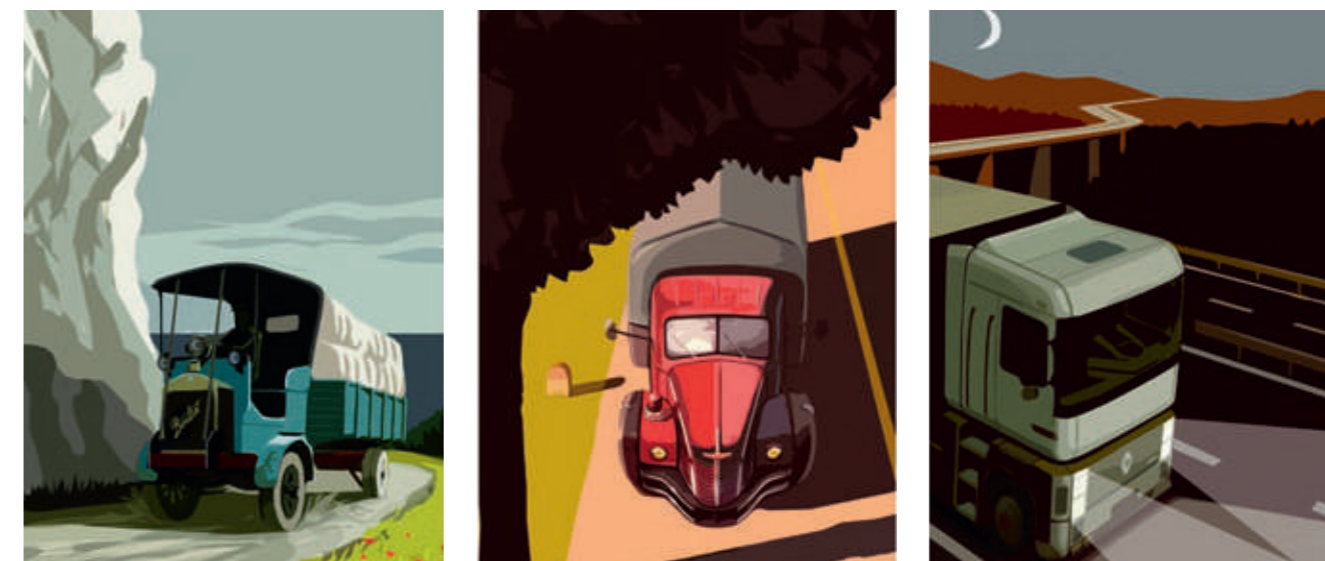

## → Un impegno per il futuro



Fornire la miglior soluzione di trasporto al momento giusto, con la fonte di energia più appropriata per ridurre al minimo sia i costi di esercizio sia l'impatto ambientale. Questo è l'impegno principale di Renault Trucks, che mira a fornire soluzioni efficaci per ridurre le emissioni di CO<sub>2</sub>. Soluzioni incentrate su motori diesel ottimizzati, biocarburanti, camion completamente elettrici e veicoli a gas naturale, oltre ad una gamma di servizi per promuovere eco-prestazioni.

## → Un produttore responsabile

Firmataria del Patto mondiale delle Nazioni Unite dal 2004, Renault Trucks è impegnata a rispettare e mettere in pratica i dieci principi universali in tutte le sue attività. Questi principi riguardano il rispetto di ogni cosa, dai diritti umani e del lavoro alla protezione dell'ambiente e alla lotta contro la corruzione. Ogni anno, la sua responsabilità sociale è valutata dall'organizzazione indipendente Ecovadis, che ha classificato Renault Trucks tra le aziende più performanti nel suo settore di attività. Partner del programma alimentare mondiale, Renault Trucks mette a disposizione la sua esperienza e le sue competenze per consentire missioni di trasporto di importanza vitale e permettere a volontari di partecipare a missioni di formazione tecnica in Africa.



# Renault Trucks Trafic Red EDITION una versione esclusiva

Per oltre 35 anni Renault Trucks ha impiegato la propria esperienza nella produzione di veicoli pesanti a servizio di chi guida veicoli commerciali.

Scoprite il Renault Trucks Trafic Red EDITION, disponibile sia in versione diesel che elettrica, il tocco finale alla gamma di veicoli commerciali Renault Trucks.

Scopri la gamma Renault Trucks Trafic



## Principali caratteristiche di serie della gamma Renault Trucks Trafic Red EDITION

### ESTERNO

- Griglia cromata
- Paraurti anteriore semi-verniciato
- Montanti luci posteriori in tinta carrozzeria
- Specchietti richiudibili
- Luci anabaglianti LED automatiche
- Tergicristalli automatici

### SICUREZZA

- Regolatore e limitatore di velocità
- Regolatore di velocità (ISA)
- Servizio di chiamata d'emergenza
- Airbag anteriore conducente e passeggero
- Sensori parcheggio posteriori
- AEBS con rilevamento pedoni e ciclisti
- Rilevamento stanchezza conducente
- Sistema di avviso deviazione dalla corsia (LKA)
- Sistema rilevamento pressione pneumatici

### INTERNO

- Vano porta oggetti chiuso
- Caricatore smartphone ad induzione
- Rivestimento sedili tessuto color carbonio
- Climatizzatore manuale
- Controllo di velocità con frenata in discesa + limitatore di velocità
- Radio Display 8"+ mirroring dello smartphone
- Illuminazione interna a LED sia anteriore che posteriore
- Climatizzatore manuale
- Display principale da 3,5"



**Red**  
EDITION

# Renault Trucks Trafic Red EDITION Exclusive una configurazione premium

Optional da aggiungere alla Red EDITION di serie per offrire un'esperienza premium, disponibile sia sulla versione diesel che su quella elettrica

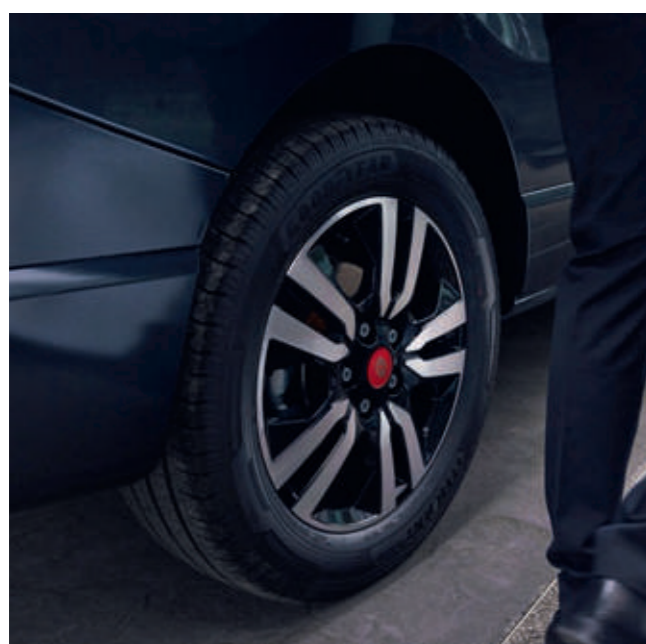
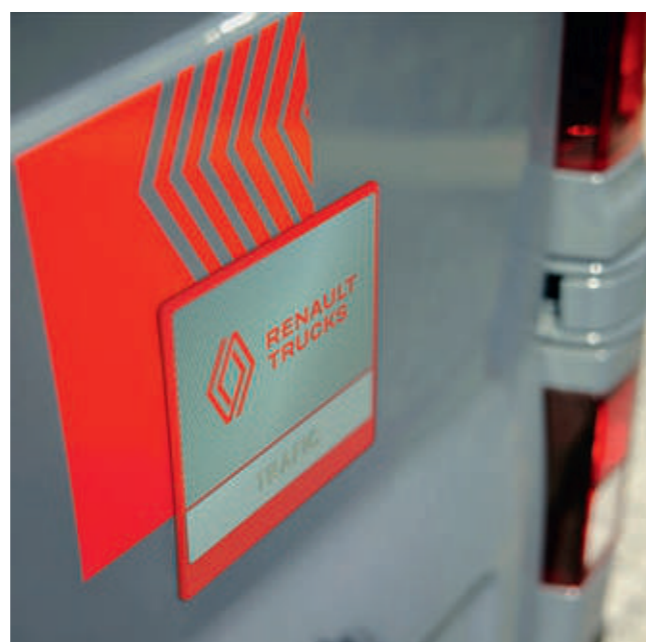

## Principali caratteristiche di serie della gamma Renault Trucks Trafic Red EDITION Exclusive

In aggiunta alla configurazione Red EDITION

### DESIGN ESTERNO ESCLUSIVO

- Carrozzeria completamente verniciata
- Cerchi in alluminio grigio scuro con inserto rosso
- Protezione del gradino posteriore in alluminio
- Fendinebbia e luci di svolta anteriori
- 5 colori di cui 4 metallizzati
- Adesiva Red EDITION Exclusive

### MIGLIOR COMFORT DI GUIDA

- Sedile del conducente con regolazione lombare e bracciolo
- Schienale centrale ribaltabile con vano per tablet o computer
- Vano portaoggetti sopra il cruscotto e finiture cromate
- Display principale a colori da 7"
- Accensione con pulsante senza inserimento chiave
- Climatizzatore automatico A/C
- Display navigatore da 8" con mirroring dello smartphone
- Commutatore automatico abbaglianti/anabbaglianti

**Red**  
**Rd**  
E D I T I O N



# Tranquillità per il vostro business

Renault Trucks è il partner perfetto per risparmiare tempo: servizio veloce ed efficiente, orari di apertura prolungati e assistenza 24/7 incluso carro attrezzi. Ottimizzate l'operatività del vostro veicolo sfruttando a pieno il suo potenziale.



# Esperti al vostro fianco

Potete fare affidamento sull'intera rete di professionisti Renault Trucks. Grazie ai circa 1400 service point in tutta Europa, troverete sempre una struttura Renault Trucks vicina a voi.

## Veloci e professionali, area dedicata esclusivamente ai veicoli commerciali:

- Tecnici esperti e qualificati
- Orari di apertura prolungati, aperto anche il sabato mattina\*
- Appuntamenti rapidi per le riparazioni e la manutenzione

\*Può variare a seconda della concessionaria.



## Ricambi di qualità e assistenza affidabile per lavorare in tranquillità



### 2 anni di garanzia su ricambi e manodopera

La nostra garanzia sui ricambi originali e manodopera per le riparazioni effettuate presso un'officina autorizzata Renault Trucks è di 2 anni e comprende il traino.



### Assistenza 24/7

Grazie ad una piattaforma pronta a rispondere in 18 lingue, sarete seguiti per l'intera durata del processo da un unico coordinatore che gestirà l'evoluzione del processo di assistenza a supporto di una rete di tecnici esperti. Le riparazioni sono effettuate da tecnici formati per interventi su strada con veicoli appositamente attrezzati e strumenti diagnostici specifici. Estendete l'assistenza standard con l'opzione traino per l'Elettrico. L'opzione traino per l'Elettrico comprende un numero illimitato di traini in caso di guasto e due traini gratuiti in caso di scarica della batteria non legata a un difetto del prodotto (entro i primi 2 anni del contratto di assistenza).



### Ricambi originali

Manutenete il vostro veicolo con i ricambi originali Renault Trucks per massimizzare i tempi e le prestazioni e ridurre i costi di manutenzione. Per ridurre l'impatto ambientale, Renault Trucks offre anche una gamma completa di prodotti rigenerati di alta qualità.



# Costi contenuti con il nostro pacchetto su misura

## Pacchetto manutenzione

I nostri prezzi sono fissati in anticipo e le riparazioni sono eseguite utilizzando ricambi originali per garantire le prestazioni dei vostri veicoli commerciali.

## Contratto di manutenzione Start & Drive

DURATA DA 24 A 60 MESI FINO A 300.000 KM

### EXCELLENCE

#### VANTAGGI PER I CLIENTI

- Visione chiara degli appuntamenti di manutenzione
- Riduzione dei tempi di fermo
- Spese di manutenzione ottimizzate
- Miglior valore di rivendita
- Cronologia della manutenzione del veicolo
- Maggiore serenità

#### COMPONENTI SOGGETTE A USURA

- Sistema frenante
- Frizione
- Batterie

#### RIPARAZIONI (VEICOLO COMPLETO)

- Telaio e cabina
- Catena cinematica

#### PACK IN OPZIONE

- Pack Traino
- Pack Rabbocchi
- Pack Elettrico
- Pack Visibilità

#### MANUTENZIONE PREVENTIVA

- Cambi olio
- Sostituzione filtri
- Filtro antiparticolato
- Cinghie
- Tagliando annuale
- Controlli sistematici



## Finanziamento tutto in uno

Renault Trucks Financial Services offre una varietà di piani di finanziamento (acquisto rateale, soluzioni di leasing o contratto di noleggio), insieme a prodotti assicurativi su misura\*. Il nostro pacchetto all-in-one vi permette di tenere sotto controllo il costo totale di proprietà senza brutte sorprese.

\*disponibili a seconda del paese



### OTTIMIZZAZIONE DEI COSTI

- Fino al 20%\* di sconto (parti e manodopera)
- Costo fisso, con monitoraggio regolare
- Aumento del valore residuo grazie al contratto di assistenza

### MANUTENZIONE PREDITTIVA

- Comodi orari di apertura
- Manutenzione programmata
- Ridotti tempi di inattività

### TRANQUILLITA'

- Tecnici competenti
- 24/7 e traino inclusi\*\*
- Rischi ridotti e meno amministrazione

### PRODUTTIVITA'(E-TECH)

- Analisi di utilizzo e consigli personalizzati
- Selezione, installazione e manutenzione di soluzioni di ricarica private
- Smart EV routing & business, la carta di ricarica compatibile con le colonnine pubbliche
- Monitoraggio dei consumi attraverso un software di controllo e centralizzazione della fatturazione mensile

\*Adattabile localmente  
\*\*Il traino è un'opzione nei primi 2 anni di contratto di assistenza.



# Ottimizzate i vostri consumi

Un motore Euro6 D-Full e ausilii alla guida per ridurre le emissioni.



## SISTEMA STOP & START

di serie su tutti i motori.



## MODALITÀ DRIVE

standard su tutti i modelli, riduce il consumo di carburante.



## MOTORE 150 CV

per ridurre i consumi di carburante e migliorare la produttività.

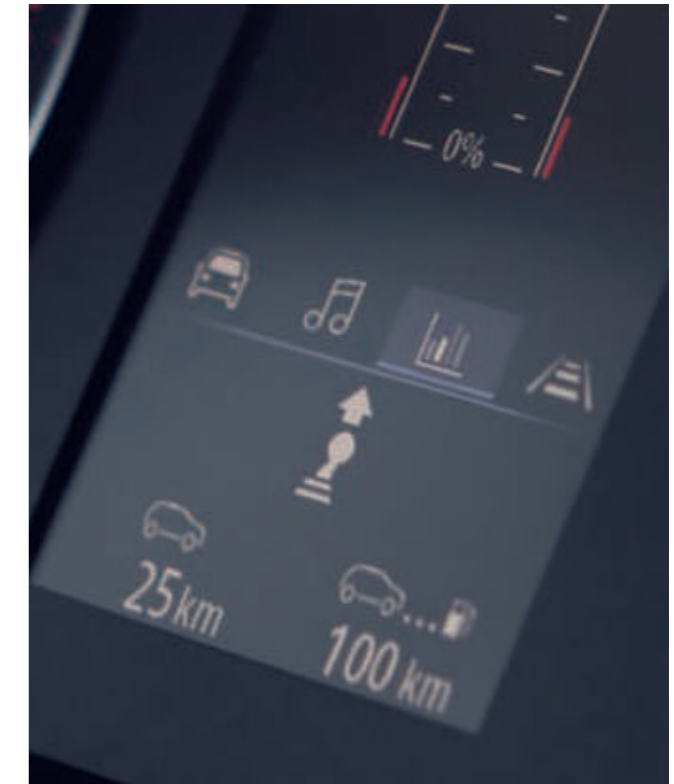

## ASSISTENZA AL CAMBIO MARCIA

per ottimizzare il consumo di carburante.





# 100% Elettrico per accedere alle zone a traffico limitato

Perfettamente adatto agli incarichi che comportano consegne dell'ultimo miglio, sia in orari scaglionati che in aree urbane con limitazioni di traffico.



## → 6 VERSIONI

- 2 altezze (H2 : consente di stare in piedi nel furgone con altezza interna di 1,89 m)

## → 3 MODELLI

- Van
- Van crew cab
- Pianale cabinato

## → MTT

- 3,07 tonnellate

## → BATTERIA

- 52 kWh
- Tecnologia: Ioni di Litio

## → CAPACITA' DI TRAINO

- Fino a 920 kg

## → MOTORE ELETTRICO

- Max potenza: 90 kW
- Coppia massima: 245 Nm

## → CARICO UTILE

- 1 160 kg



### APPROCCIO RESPONSABILE

Le batterie sono assemblate in Europa, i veicoli sono assemblati in Francia.



### BATTERIA DA 52 KWH COPERTA DA 8 ANNI DI GARANZIA\*

\*Stato di salute della batteria garantito al 66% 8 anni o 160.000 km..



## → COSTI OPERATIVI RIDOTTI

Costo stimato dell'energia 22 kWh/100km ciclo WLTP.



## → AUTONOMIA

Autonomia superiore ai 394 km con ciclo urbano WLTP.

o 297 km con ciclo combinato



## → NESSUN RUMORE ALLA GUIDA

per una migliore integrazione negli ambienti urbani ed una miglior esperienza di guida.

# Supporto personalizzato per veicoli elettrici

Affidatevi agli esperti E-Tech di Renault Trucks per ottenere un supporto completo nel processo di transizione all'elettrico.

**Massima tranquillità con un contratto di manutenzione E-Tech certificato Renault Trucks e con una rete di esperti professionisti.**

## Contratto Start & Drive

MANUTENZIONE PREVENTIVA
+
PARTI DI USURA
+
RIPARAZIONE
+
ASSISTENZA 24/7 E TRAINO PER VEICOLI ELETTRICI*



\*Il servizio di traino per l'elettrico comprende un numero illimitato di traini in caso di guasto e due traini gratuiti in caso di batteria scarica, non legata a un difetto del prodotto (entro i primi 2 anni del contratto di assistenza).



## Supporto dedicato alla ricarica

Renault Trucks ha selezionato dei partner per supportarvi in tutti i tipi di ricarica: domestica, al lavoro o su strada presso reti di ricarica pubbliche.

## Ricarica per casa e deposito

Ottenete un supporto per la scelta, l'installazione, la supervisione e la manutenzione della giusta infrastruttura di ricarica in base alle vostre attività quotidiane:

- Una diagnosi per definire le vostre esigenze (energia, stazioni di ricarica, infrastrutture...) con consigli personalizzati in base alle vostre esigenze operative
- Analisi del luogo dove installare le infrastrutture di ricarica
- Offerta di installazione senza costi nascosti
- Installazione rapida e affidabile da parte di un elettricista certificato
- Monitoraggio delle stazioni di ricarica
- Assistenza e manutenzione agli utenti

## Ricarica pubblica con Mobilize Power Solutions\*

Ricaricate ovunque, pianificate il vostro viaggio con il pianificatore di itinerari e ottenete prezzi preferenziali con la vostra carta Renault Trucks Red EDITION.

Approfittate di una piattaforma di gestione della flotta per la fatturazione diretta e il monitoraggio della flotta.

\*Da adattare a livello locale.

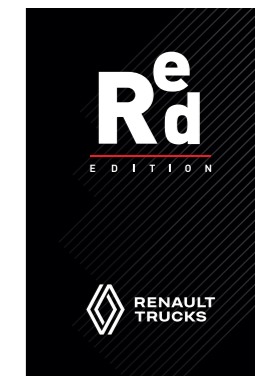

# Pronti per tutte le sfide

Renault Trucks permette una configurazione personalizzata del veicolo perfetta per la vostra attività.



# Personalizzazione degli interni

Potrete personalizzare l'interno del vostro veicolo adattandolo ai bisogni della vostra attività commerciale. Ogni cosa al suo posto!

## Interni progettati con cura:

- Botola sotto la panca
- Panca reclinabile che diventa un comodo supporto per lavorare o appoggiare i documenti
- Portascala interno

## Completate i vostri equipaggiamenti con i nostri pack

### PACK STORAGE\*

- Sedile passeggero ripiegabile con portaoggetti
- Paratia lamierata con botola
- Cassetto portaoggetti scorrevole
- Portaoggetti nella parte alta del cruscotto

### DRIVER ASSIST PACK\*

- Fari fendinebbia anteriori
- Tergicristalli automatici
- Anabbaglianti/abbaglianti automatici

### DELIVERY PACK

- Apertura porte posteriori a 270°
- Ancoraggi laterali posteriori
- Presa da 12 V
- Blocco della porta posteriore sinistra

### PARK ASSIST PACK

- Telecamera posteriore
- Sensori di parcheggio anteriori, posteriori e laterali
- Avviso angolo cieco
- Specchio per l'angolo cieco



# Il giusto compagno di lavoro

Renault Trucks Trafic Red EDITION è disponibile in diversi modelli: furgone, furgone doppia cabina, pianale cabinato e combi, per soddisfare le esigenze della vostra azienda. Grazie alla sua modularità è possibile personalizzare questo veicolo in funzione della specifica esigenza operativa di ciascuna azienda.



# Per diverse attività



## CAPACITÀ DI TRAINO

→ Può rimorchiare fino a 2,5 tonnellate in funzione della versione\*

## MODELLO COMBI PER IL TRASPORTO DI PASSEGGERI

→ Fino a 9 passeggeri

→ Massimo comfort per l'autista ed i passeggeri

\*con cambio manuale



# Miglior carico utile della categoria

Grazie alla sua forma e alla struttura modulare, Renault Trucks Trafic garantisce la migliore lunghezza di carico tra i veicoli commerciali medi sul mercato.

→ **VOLUME MASSIMO EFFETTIVO**  
8,6 m<sup>3</sup>

→ **ALTEZZA MASSIMA EFFETTIVA**  
1,9 m

→ **LUNGHEZZA MASSIMA EFFETTIVA**  
4,15 m

→ **SOGLIA DI CARICO BASSA**  
(511 mm)

→ **CARICO UTILE**  
fino a  
**1300 kg**



→ **INTERNI PROGETTATI PER TRASPORTARE IL CARICO IN SICUREZZA**  
Bloccaggio di sicurezza porta posteriore sinistra, di serie sui furgoni H1



# A suo agio in ogni ambiente

Con Renault Trucks Trafic potrete soddisfare tutte le esigenze dei vostri clienti in qualsiasi momento e in qualsiasi contesto!

## CAPACITÀ DI CARICO E SCARICO AD ALTA EFFICIENZA

- Porte posteriori 180° e 270°
- Portellone posteriore vetrato (opzionale)
- Due porte laterali (sinistra in opzione)

## COMODO PARCHEGGIO

- Ideale per parcheggiare in ambienti urbani grazie alle dimensioni compatte





# Perfetto per la città

## LARGHEZZA E ALTEZZA RIDOTTE

→ Altezza da 1,97 m

→ Larghezza 1,95 m

## RAGGIO DI STERZATA RIDOTTO

→ da 6,2 m



# Comfort a bordo

Potrete anche trasformare la cabina in un ufficio mobile, funzionale e comodo.



Il bracciolo centrale ripiegabile offre una superficie di lavoro stabile e comoda



Panca ribaltabile



Caricatore a induzione per smartphone



Fino a 88 litri di spazio di riordino



Display navigatore da 8" con mirroring dello smartphone



Cassetto refrigerato

# Tutto a portata di mano

I comandi in cabina sono tutti a portata di mano e facilmente gestibili per il conducente. Il sistemi di assistenza e il cambio robotizzato consentono di concentrarsi unicamente sulla guida.



1 Regolatore di velocità

2 Airbag anteriore conducente e passeggero, laterale solo versione combi (in opzione)

3 Display digitale a colori da 7"

4 Sistema di avviamento senza chiavi (a secondo della versione)

5 Display navigatore da 8" con mirroring dello smartphone

6 Climatizzazione manuale o automatica

7 Caricatore a induzione per smartphone

8 Cambio robotizzato a doppia frizione (sui modelli 150 e 170 CV)

# Comfort di guida

Una cabina di guida progettata per offrire la massima visibilità nei centri abitati.

- 1 AMPIO PARABREZZA
- 2 FARI A LED
- 3 CAMBIO ROBOTIZZATO A 6 MARCE
- 4 ALETTA PARASOLE CON SPECCHIO RETROVISORE



# Massima sicurezza alla guida

Renault Trucks Trafic Red Edition è al vostro fianco in ogni attività di trasporto grazie ad una tecnologia che migliora la vostra sicurezza.



La tecnologia di assistenza al driver e i vari sistemi di frenata proteggono i passeggeri e il carico. I vari accessori e le dotazioni migliorano la sicurezza di guida.

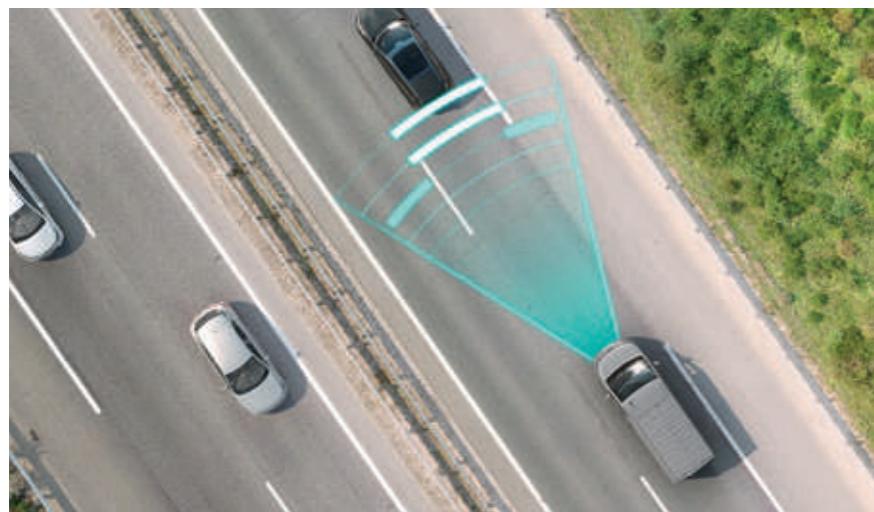

→ **REGOLATORE DI VELOCITÀ ADATTIVO**

per mantenere la distanza di sicurezza dal veicolo che precede e regolare automaticamente la velocità del veicolo.



→ **SENSORI E TELECAMERA POSTERIORE**

Segnalare al conducente la presenza di un utente vulnerabile della strada durante la retromarcia.



→ **AVVISO DI DEVIAZIONE DALLA CORSIA**

Un segnale acustico e visivo allerta il conducente in caso di spostamento involontario del veicolo dalla traiettoria.



→ **EXTENDED GRIP**

La gestione elettronica per avere sempre aderenza anche su terreni difficili (sabbia, neve, fango ecc.) è disponibile di serie su tutta la gamma.



→ **AUSILIO ALLA PARTENZA IN SALITA**

I freni rimangono attivi per qualche secondo dopo il rilascio del pedale per facilitare la partenza in salita.

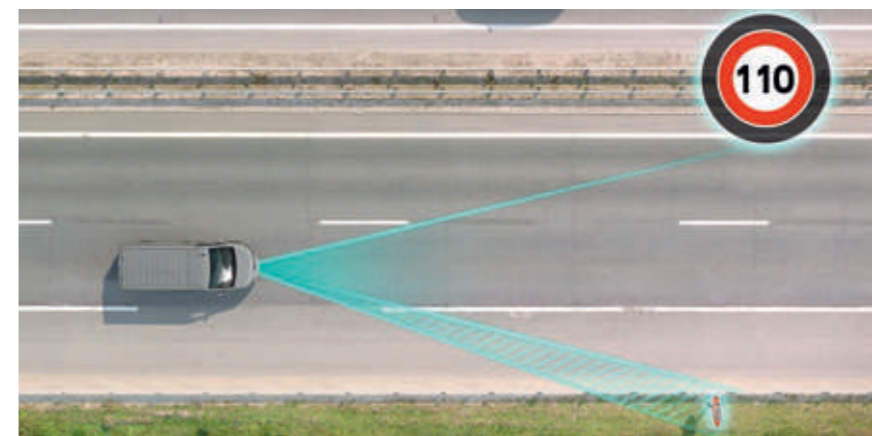

→ **ADATTAMENTO INTELLIGENTE DELLA VELOCITÀ**

Per riconoscere i segnali stradali, informare il conducente in caso di variazione dei limiti di velocità e fornire altre informazioni importanti.



→ **MONITORAGGIO ANGOLO CIECO**

Il conducente viene avvisato del rischio di angolo cieco con un segnale luminoso sugli specchietti laterali.

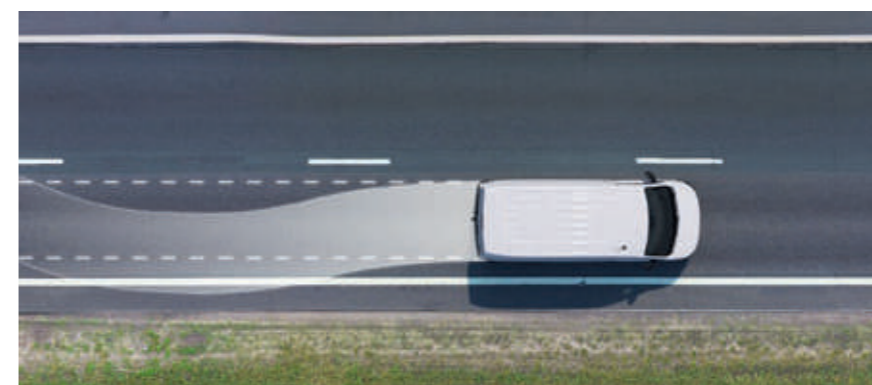

→ **RILEVATORE STANCHEZZA DEL CONDUCENTE**

Prevenire gli incidenti dovuti alla perdita di attenzione. Migliorare il comfort di guida riducendo i rischi dovuti all'eccessivo affaticamento.



→ **ASSISTENZA CONTRO VENTO LATERALE**

Questo sistema aiuta il conducente a mantenere la corsia di marcia in presenza di vento laterale.

# Caratteristiche tecniche

## VARI MODELLI

→ FURGONE L1H1



→ DOPPIA CABINA L2H1



→ FURGONE L2H1



→ L2H1 COMBI  
(disponibile solo nella versione Diesel)



→ FURGONE L2H2



→ PIANALE CABINATO L2



## COLORI PASTELLO



Bianco Ghiaccio\*



Grigio Urban

## COLORI METALLIZZATI



Grigio Highland\*



Grigio Comet\*



Rosso Carminio\*



Nero Notte\*

\*Colors available for Red EDITION Exclusive version

# Rifiniture

## Red EDITION



### DESIGN ESTERNO

griglia radiatore cromata - verniciatura parziale paraurti anteriore, copriguida porta laterale e montanti luci posteriori in tinta carrozzeria e supporto luce nel colore della carrozzeria



## Red EDITION Exclusive



### DESIGN ESTERNO

griglia radiatore cromata - verniciatura parziale paraurti anteriore, copriguida porta laterale e montanti luci posteriori in tinta carrozzeria, protezioni laterali, paraurti posteriore e specchietti colore della carrozzeria, adesivi Red EDITION



### RIVESTIMENTO

Tessuto Carbon grey

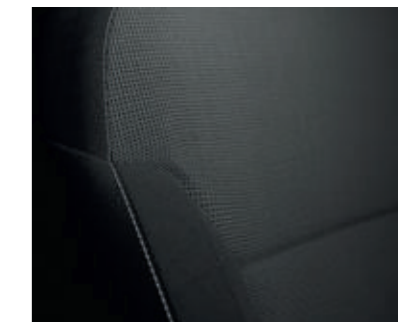

### CERCHI

Acciaio 16" -  
copridadi standard



### RIVESTIMENTO

Tessuto geometrico nero

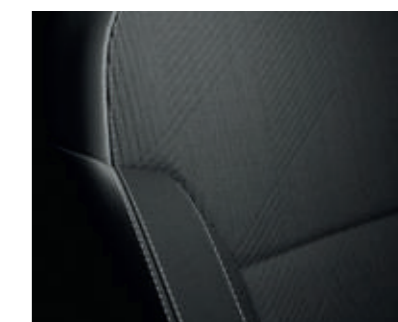

### CERCHI

Lega 17" -  
Dark grey



# Accessori



Gancio traino



Soluzioni portapacchi



Coprisedili Red EDITION



Rivestimento in legno vano di carico, specifico per Renault Trucks



Tappetini Red EDITION

# Panoramica sulla gamma

	Furgone	Furgone	Furgone doppia cabina	Pianale cabinato	Combi 9 posti
	L1H1 L2H1	L1H2 L2H2	L1H1 L2H1	L2	L1H1 L2H1
<b>Livello equipaggiamento</b>	Red Edition Red Edition EXCLUSIVE	Red Edition	Red Edition Red Edition EXCLUSIVE	Red Edition	Red Edition
<b>Motorizzazioni con cambio manuale</b>	110 cv 130 cv 150 cv 170 cv	150 cv 170 cv	110 cv 130 cv 150 cv 170 cv	150 cv 170 cv	150 cv
<b>Motorizzazioni con cambio robotizzato</b>	150 cv 170 cv	-	150 cv 170 cv	-	150 cv 170 cv
<b>MTT</b>	3 / 3,1 T	3 / 3,1 T	3 / 3,1 T	3 T	2,8 T

# Motori

	110 cv Stop & Start	130 cv Stop & Start	150 cv Stop & Start	170 cv Stop & Start
<b>Cilindrata</b>	4 cilindri/2.0 L/Doppio albero a camme in testa			
<b>Potenza massima a 3500 giri/min</b>	81 kW	96 kW	110 kW	125 kW
<b>Coppia massima a 1500 giri/min</b>	300 Nm	320 Nm	350 Nm	380 Nm
<b>Tipo di iniezione</b>	Iniezione diretta (2500 bar)			
<b>Capacità serbatoio (carburante/AdBlue)</b>	80 l/24,7 l			
<b>Cambio</b>	Manuale a 6 velocità		Manuale a 6 marce / robotizzato a 6 marce dual clutch	
<b>Standard</b>	EURO 6 E-FULL			
<b>Ciclo</b>	WLTP (procedure di prova veicoli leggeri armonizzate a livello mondiale)			
<b>Carburanti conformi alle norme europee con cui sono venduti i motori dei veicoli in Europa</b>	<b>B7</b> : carburanti a norma EN590 contenenti fino al 7% di esteri metilici di acidi grassi per volume <b>B10</b> : carburanti a norma EN16734 contenenti fino al 10% di esteri metilici di acidi grassi per volume <b>XTL</b> : carburanti paraffinici diesel a norma EN15940 contenenti fino al 7% di esteri metilici di acidi grassi per volume			

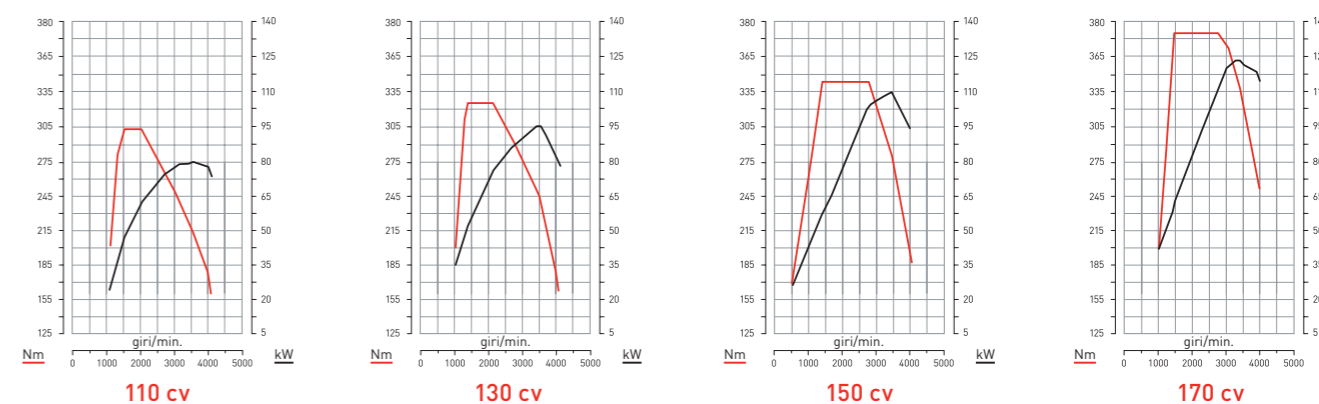

# E-Tech (versione 100% elettrica)

	Van	Van doppia cabina	Pianale cabinato
	L1H1 L2H1 L2H2	L1H1	L2
<b>MTT</b>	3.07 Tonnellate		
<b>Carico utile</b>	1.16 Tonnellate		
<b>Volume di carico</b>	5.8 m <sup>3</sup>	7.75 m <sup>3</sup>	8.9 m <sup>3</sup>
<b>Batteria</b>	52 kWh / 400V / 332 kg / 48 moduli / 192 celle		
<b>Velocità massima</b>	110 km/h o 90 km/h		
<b>Motore</b>	R120 / Massima potenza : 90kW - 120 hp / Coppia massima : 245 Nm		



# Peso e dimensioni

## Furgone/Doppia cabina

TRAZIONE ANTERIORE	Furgone				Furgone doppia cabina	
	L1H1	L1H2	L2H1	L2H2	L1H1	L2H1
MTT	3 t	3 t	3,1 t	3,1 t	3/3,1 t	3,1 t
<b>Dimensioni esterne</b>						
Lunghezza massima	5080 mm		5480 mm		5080 mm	5480 mm
Sbalzo lungo	1014 mm					
Interasse	3098 mm		3498 mm		3098 mm	3498 mm
Sbalzo posteriore	968 mm					
Larghezza totale/con specchietti retrovisori	1956/2283 mm					
Altezza totale	1971 mm	2495 mm	1967 mm	2498 mm	1971 mm	1967 mm
Diametro di sterzata, tra i marciapiedi/tra muro e muro	6,2/6,4 m		6,9/7,18 m		6,2/6,4 m	6,9/7,18 m
Altezza da terra minima	160 mm					
<b>Peso e carichi</b>						
Carico massimo su assale anteriore	1625 kg					
Carico massimo su assale posteriore	1650 kg					
Massa rimorchiabile massima (non frenata/frenata) cambio manuale	750/2000 kg (110 cv) 750/2500 kg (130 / 150 / 170 cv)					
Massa rimorchiabile massima(non frenata / frenata) cambio robotizzato 6 marce	750/ 1680 kg	-	750/ 1680 kg	-	750/ 1680 kg	750/ 1680 kg
<b>Area di carico (mm)</b>						
Volume effettivo	5,2 m <sup>3</sup>	7,2 m <sup>3</sup>	6 m <sup>3</sup>	8,6 m <sup>3</sup>	3,2 m <sup>3</sup>	4 m <sup>3</sup>
Larghezza x lunghezza del portello della paratia	510 X 222 mm				-	
Lunghezza interna effettiva/a 1 m	2537 mm		2937 mm		2023/ 1340 mm	2423/ 1740 mm
Lunghezza interna effettiva pavimento, inclusa l'area sotto il sedile/vano piedi	2950/3750 mm		3350/4150 mm		-	
Altezza effettiva	1387 mm	1898 mm	1387 mm	1898 mm	1387 mm	
Larghezza interna effettiva	1662 mm					
Larghezza tra i passaruota	1268 mm					
<b>Portello o portelli laterali scorrevoli</b>						
Altezza	1284 mm					
Larghezza a 100 mm/600 mm	1030/907 mm					
<b>Porte posteriori</b>						
Altezza	1320 mm	1820 mm	1320 mm	1820 mm	1320 mm	1820 mm
Larghezza (a 70 mm)	1391 mm					
Soglia di carico	552 mm					

# Cabine

## FURGONE

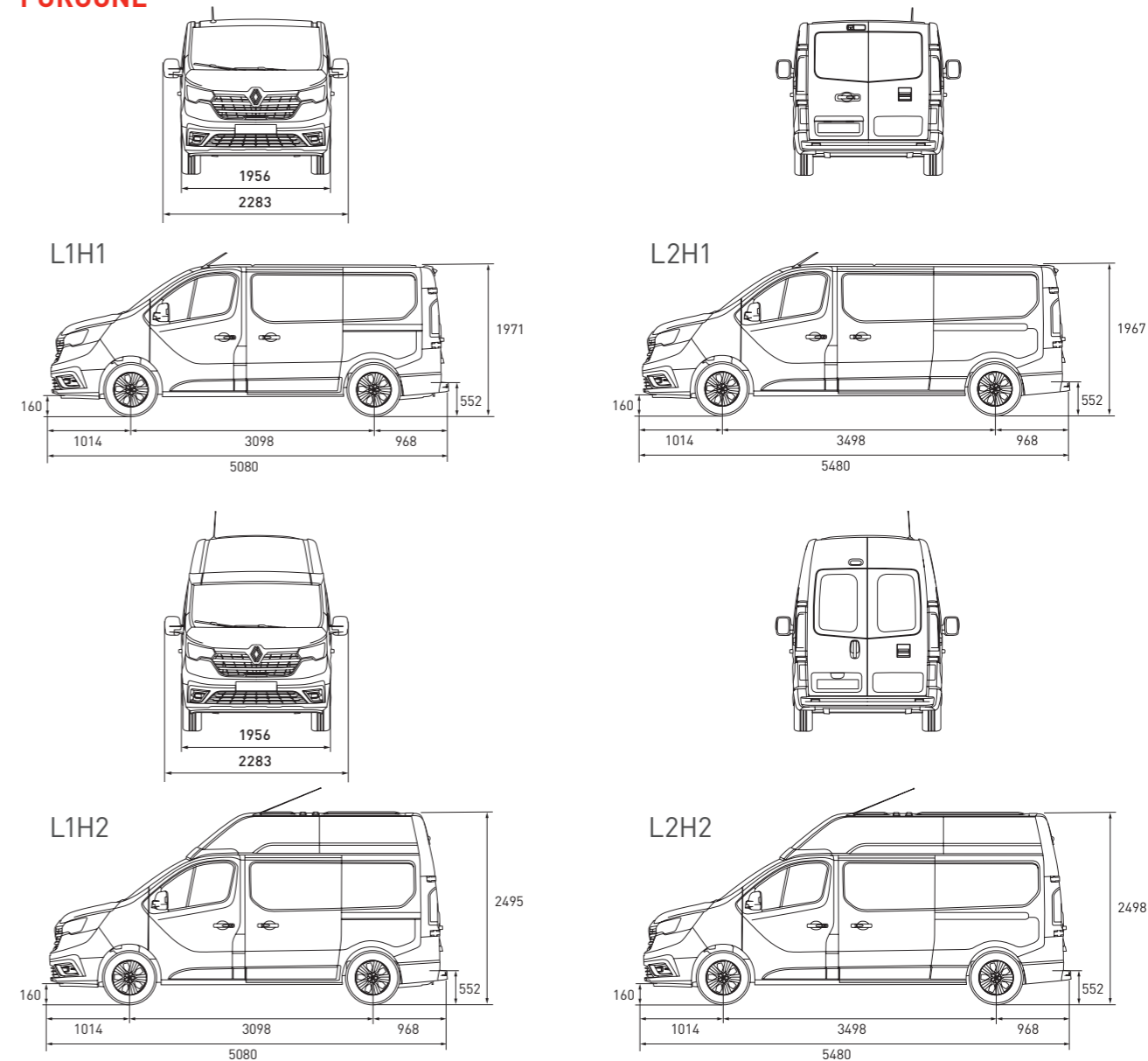

## FURGONE DOPPIA CABINA

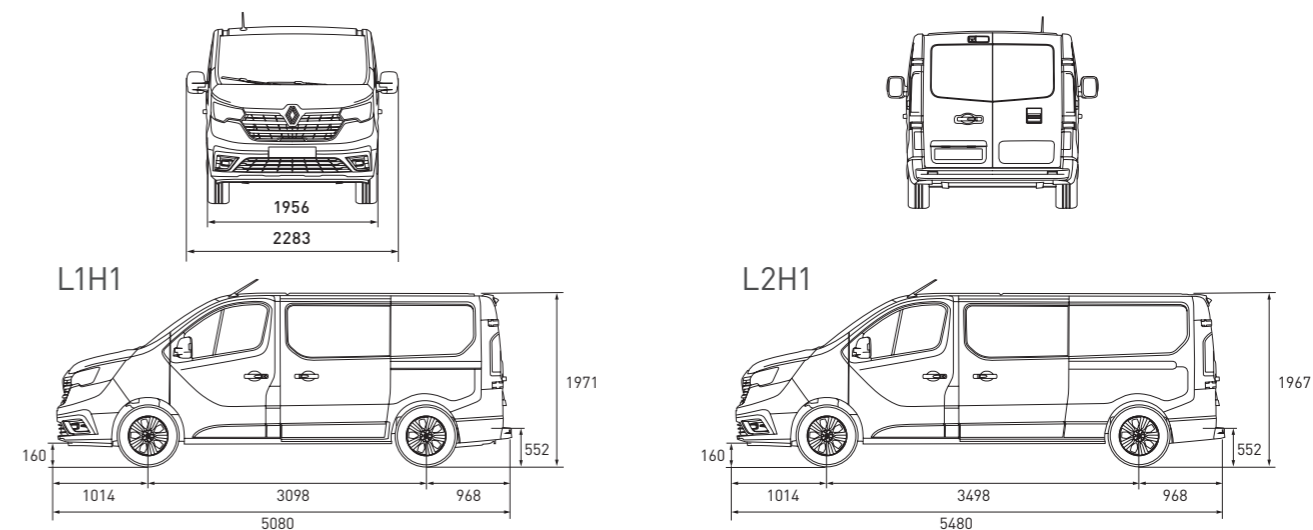

# Peso e dimensioni

## Pianale cabinato/Combi 9 posti

(Disponibile nella versione Diesel)

	Pianale Cabinato	Combi 9 Posti	Combi 9 Posti
<b>TRAZIONE ANTERIORE</b>	L2	L1H1	L2H1
MTT	3 t	2,8 t	2,8 t
<b>Dimensioni esterne</b>			
Lunghezza massima	5248 mm	5080 mm	5480 mm
Sbalzo lungo	1014 mm		
Interasse	3498 mm	3098 mm	3498 mm
Sbalzo posteriore	817 mm	968 mm	
Larghezza totale/con specchietti retrovisori	1956/2283 mm	1956/2283 mm	
Altezza totale	1967 mm	1971 mm	1967 mm
Diametro di sterzata, tra i marciapiedi/tra muro e muro	6,9 m/a seconda della carrozzeria	6,2/6,4 m	6,9/7,18 m
Altezza da terra minima	160 mm	160 mm	
<b>Peso e carichi</b>			
Carico massimo su assale anteriore	1625 kg	1625 kg	
Carico massimo su assale posteriore	1650 kg	1650 kg	
Massa rimorchiabile massima (non frenata/frenata) cambio manuale	750/2500 kg	750/2500 kg	
Massa rimorchiabile massima (non frenata/frenata) con cambio robotizzato 6 marce	-	750/1680 kg	750/1680 kg
<b>Volume effettivo</b>			
Modello 8-9 posti	-	1 m <sup>3</sup>	1,8 m <sup>3</sup>
3a fila ribaltata/eliminata	-	2,5/3,2 m <sup>3</sup>	3,4/4,1 m <sup>3</sup>
2a fila ribaltata/eliminata	-	4,7/5,2 m <sup>3</sup>	5,7/6,0 m <sup>3</sup>
<b>Dimensioni interne</b>			
Lunghezza di carico nella versione 8/9 posti	-	736 mm	1136 mm
Lunghezza di carico 3a fila ribaltata/eliminata	-	1152/1650 mm	1552/2050 mm
Lunghezza di carico 2a fila ribaltata/eliminata	-	2066/2537 mm	2466/2937 mm
Altezza effettiva	-	1369 mm	
Larghezza interna massima	-	1662 mm	
Larghezza tra i passaruota	-	1268 mm	
<b>Portello o portelli laterali scorrevoli</b>			
Altezza	-	1284 mm	
Larghezza a 100 mm/600 mm	-	1030/907 mm	
<b>Apertura posteriore (mm)</b>			
Altezza porta 180°/porta posteriore	-	1320/1295 mm	
Larghezza (a 70 mm)	-	1391 mm	
Soglia di carico	-	552 mm	

# Cabine

## PIANALE CABINATO

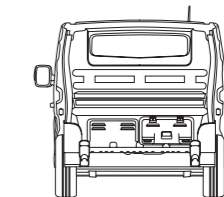
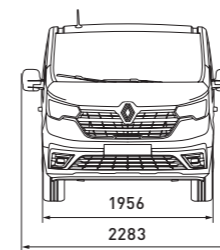

L2

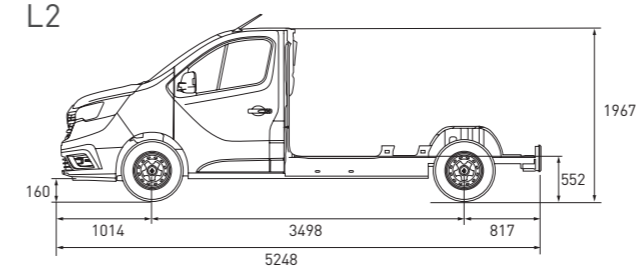

## COMBI 9 POSTI (disponibile nella versione Diesel)

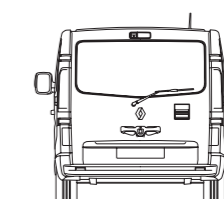
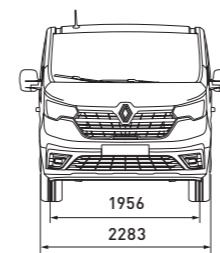

L1H1

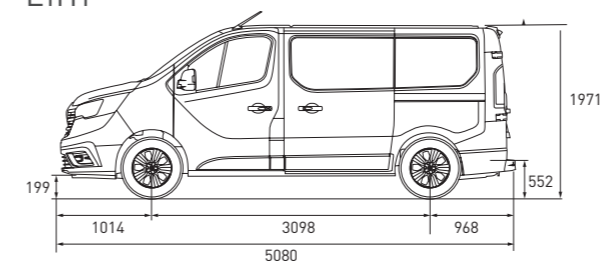

L2H1

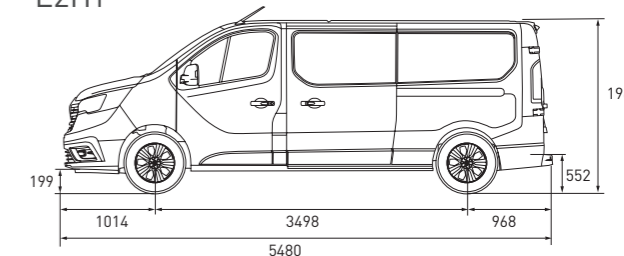

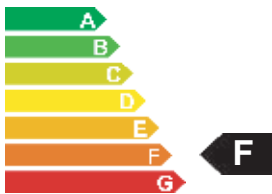

**RENAULT TRAFIC Red EDITION dCi150.** Potenza: 110 kW / 150 CV. **Peso a vuoto:** 2293 kg. **Consumo diesel:** 7.8 l/100 km. **Emissioni di CO<sub>2</sub>:** questo modello 204 g/km. **Efficienza energetica:** F. **RENAULT TRAFIC Red EDITION dCi150.** Potenza: 125 kW / 170 CV. **Peso a vuoto:** 2218 kg. **Consumo diesel:** 7.9 l/100 km. **Emissioni di CO<sub>2</sub>:** questo modello 206 g/km. **Efficienza energetica:** F. **RENAULT TRAFIC Red EDITION dCi170.** Potenza: 125 kW / 170 CV. **Peso a vuoto:** 2318 kg. **Consumo diesel:** 7.9 l/100 km. **Emissioni di CO<sub>2</sub>:** questo modello 206 g/km. **Efficienza energetica:** F.

01/2024

Documento di natura non contrattuale. Il costruttore si riserva di modificare le caratteristiche sopraindicate in qualsiasi momento e senza preavviso. I dati riferiti alla carrozzabilità devono essere sempre verificati con l'allestitore. Renault Trucks SAS con capitale sociale di 50.000.000 €- 954 506 077 Reg. Impr. Lione

Le immagini hanno solo scopo informativo, non si riferiscono al veicolo definitivo.



**RENAULT  
TRUCKS**